

HANDBOK PRINCESS SKJUTDÖRR





Tack,

för att du har beställt Princess skjuddörrsparti.

Skjuddörr Princess är vår ordinarie instegsmodell. En vinterisolerad skjuddörr, till ett riktigt bra pris.

De som vill ha en riktig vinterisolerad skjuddörr, som vill byta en altandörr mot en skjuddörr eller som vill bygga ett isolerat uterum. Kunder som väljer Princess gör det för att man får mycket skjuddörr för pengarna. Man köper en skjuddörr till lågt pris, men som är riktigt bra samtidigt som man får tryggheten av att köpa av en leverantör med mångårig erfarenhet av tillverkning av skjuddörrar i PVC.

För att det slutgiltiga resultatet skall bli till din belåtenhet och hålla i många år framöver rekommenderas det att du som kund läser igenom denna broschyr.

Innehållsförteckning

Produkthantering.....	2
Montering	3
Monteringsanvisning.....	4
Justering.....	8
Felsökning	11
Underhåll & Skötsel.....	12
Garantier.....	14

Produkthantering

Transport

T Fönster transporterar dina fönster i täckta fordon, stående på pallar, och produkten är noga emballerad för att dina produkter ska skyddas mot smuts och fukt. Enheterna är placerade så att de kan plockas ned ett åt gången utan risk för att övriga enheter ska falla.

Mottagande av produkt

Följesedel kommer medfölja varan, när produkten överlämnats till kund ska denne göra en avstämning mot följesedeln samt kontrollera eventuella transportskador och brister i leveransomfattningen. Rapportera omgående transportskador till transportören/chauffören och notera felet på fraktsedeln. T Fönster AB tar inget ansvar för transportskador som inte direkt rapporterats.

När du fått dina varor

Demontera produkterna från pallan och kontrollera ytskikt och glas. Lagra produkterna stående på ett stabilt underlag. Eventuella fel som inte kunnat ses vid mottagandet måste rapporteras till T Fönster AB inom 4 dagar, genom en skriftlig felanmälan: <https://www.kronfonster.se/foretaget/felanmalan/>.

Transportlist/transportsäkring

Under transport av fönster och dörrar används i vissa fall transportlist under karmen. Listen är fyrkantig i formen, oftast tillverkad i plastmaterial och sitter skruvad mot produkten och används som ett extra skydd. Innan montering ska transportlisten demonteras från fönstret/dörren.

Lagring inomhus

I första hand skall produkter/pall lagras inomhus, skyddade mot nederbörd. Lagring sker stående på kant, ej liggande.

Observera att:

- Lokalen ska vara väl ventilerad.
- Luftfuktigheten ska hållas konstant låg.
- Produkten skall placeras på högkant på plant underlag.
- Tänk på att lagra dina fönster säkert för att minska stöldrisker.

Lagring utomhus

Om produkten lagras utomhus skall detta ske endast tillfälligt under kort tid.

Observera att:

- Lagring skall ske under tak t ex i kallförråd, garage eller liknande.
- Lokalen ska vara väl ventilerad och god luftning anordnas under och mellan fönstren.
- Endast i undantagsfall kan lagring ske under presenning, som då väl skall täcka fönsterpartiets översida och sidor och förankras så att nederbörd ej kan tränga in. OBS! Se till att presenningen inte ligger i direkt anslutning mot glaset, utan att luft ska kunna cirkulera.
- Produkten placeras på högkant på ett plant underlag.
- Utrymmet under presenningen skall vara väl ventilerat.
- Beslag m.m. som levereras separat skall förvaras inomhus.

- Tänk på att lagra dina produkter säkert för att minska stöldrisker.

Montering

Monteringsanvisningarna som du läser är anpassade till Kronfönster Princess skjutdörrsparti. Dessa är utformade efter fackmässiga råd och anvisningar.

Det finns olika tillvägagångssätt att montera PVC-produkter, de kan skilja sig beroende på vilka utgångslägen det finns för montage. Den som utför installationen är även ansvarig för att produkten installeras på ett fackmannamässigt sätt.

Till din hjälp vid montering

Ett bra förarbete och relevant utrustning är en god förutsättning till ett bra slutresultat. Vi rekommenderar följande verktyg och infästningsmaterial för bästa monteringsresultat:

- Hammare
- Skruvdragare/skruvmejsel med bits för torx
- Borrmaskin
- Vattenpass/långpass
- Tumstock
- Vid större fönsterpartier bör man ha lyfthjäl

Typ och antal infästningsmaterial av nedanstående är beroende av fönsterstorlek och vägtmaterial:

- Nivåregleringskloss
- Skruv för infästning
- Viktfördelningsbricka

Att tänka på innan montering

Läs noggrant igenom dessa monteringsanvisningar innan monteringen påbörjas. Här finns många bra tips för hur monteringen kan se ut för skjutdörrar.

Undersök produkten som skall monteras innan insättning och var noga med vad som är in resp. utsida, samt vad som är upp och vad som är ner på enheten. Dräneringshålerna ska vara på utsidan och nedåt.

Utforma hålet så att karmen kan fästas i grundligt material. Måttsätt förhållandet mellan karmens yttermått och hålet så att en bredd på 15-20 mm erhålls, detta är tillräckligt för fixering, drevning och tätning. Produktens verkliga mått är det som specificeras i din orderbekräftelse. Det är viktigt att man innan själva monteringen har en bra arbetsplats/yta, avlägsna material som kan skada eller på något sätt försvåra arbetet. För att säkra att karmen inte trillar ut så bör man fästa tvärgående säkerhetsbitar på utsidan av fönsterhålet.

Monteringsanvisning

Det finns två sätt att montera Princess skjutdörrsparti på. Vi rekommenderar att i första hand att produkterna monteras med medföljande monteringsbleck. Monteringsblecken vrids in i spåren på karmens yttersida, alternativt knackas in om blecket är försett med en tandad fäst del.

Monteringsblecket fästs sedan med passande skruv i väggen. Vilken typ av skruv beror på väggens material. På bilden nedan visas monteringsbleck som sitter monterat. Observera att det är valbart om man vill sätta blecket utåt och inåt på samtliga rekommenderade fästpunkter.



Man kan även montera produkterna genom att skruva fast karmen, då krävs det att man för-borrar genom konstruktionens starkaste del (kärnan) och gör en försänkning där man sedan kan placera skruven och täcka upp med en täckplugg.

I nedanstående skiss framgår hur partiet är uppbyggt, vänster sida är den öppningsbara sektionen och höger sida är den fasta sektionen. För att skruva fast partiet krävs det att man öppnar den skjutbara delen och skruvar från karm genom stål kärnan in i regel. Placering av skruv kommer senare i kapitlet.

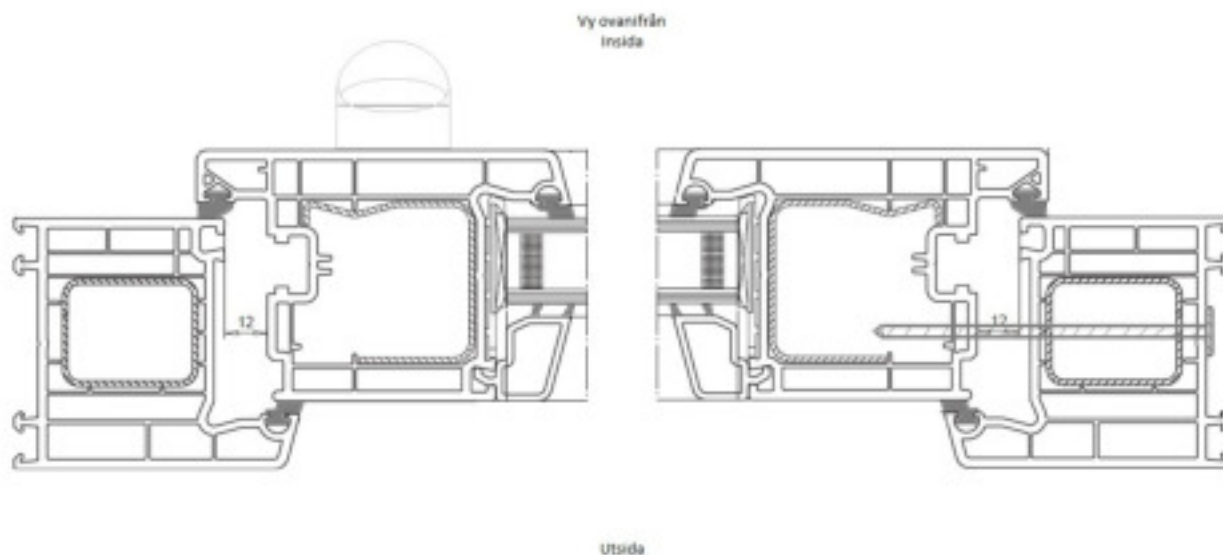

Vid montering av karm är det av största vikt att karmen monteras till 100 % i lod- och vågrät vinkel, detta görs med fördel med kilar runt partiet. Kilarnas placering är där partiets vikt är som störst. Kontrollera tröskeln så den är helt i våg, justera med hjälp av kilar. Tänk på att kila under hela tröskelns djup.

Upprepa proceduren med att mäta tröskelns våglinje under monteringsgången så att inte tröskeln skjuter ryggen eller bågnar.



Kontrollera även **sidokarmen** med vattenpass så att de inte lutar inåt eller utåt.

Det är viktigt att karmsidorna är helt i lod, framförallt på den sidan där öppningsbar del möter karm.

Är inte karmsidan och skjutbar del exakt parallella så kommer inte partiet fungera optimalt.

Tätninglisterna ska sluta tätt och att dörren ska gå mjukt att öppna och stänga.

Överkarmen ska fästas upp mot en stabil bärande balk, tänk på att även här ha en drevmån på 10-20mm så att den bärande konstruktionen inte påverkar partiets funktion om den skulle sjunka.

Fästpunkter vid användning av monteringsbleck

I första hand rekommenderar vi att man monterar Princess skjutdörrsparti med medföljande monteringsbleck och skummar fast partiet.

Blecken fästes på sidostycken och i ovankant, det är viktigt att man håller sig till de rekommendationer som visas på bild nedan.

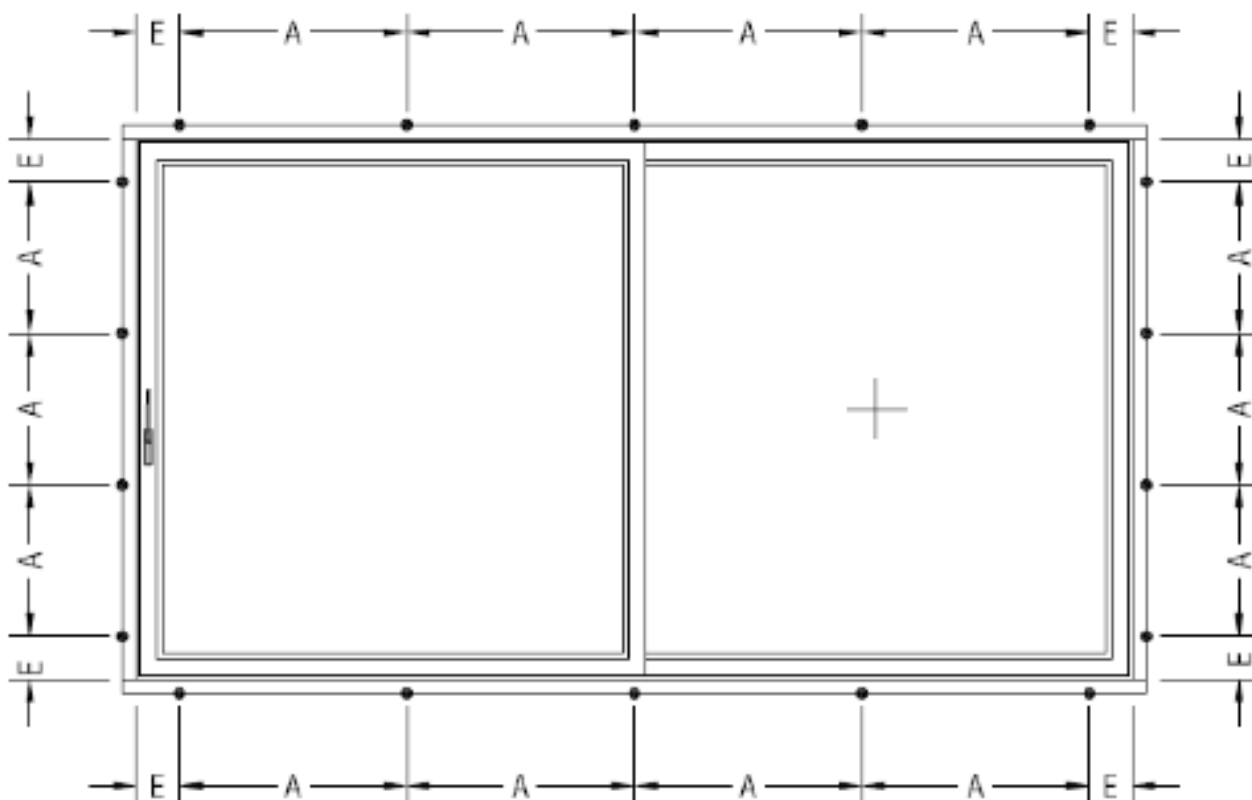

E = maxmått 200mm

A = maxmått 700mm

*Blecken som placeras i ovankant ska utgå främst från hörnen, ett bleck ska också alltid placeras i exakt centrum av partiet i ovankant.

Innan karmen är fixerad är det viktigt att man kontrollerar att det är samma avstånd mellan karmens sidor uppe, nere och i mitten. Även de diagonala avstånden i karmen bör kontrolleras (höger uppe/vänster nere och tvärtom) så att de är samma.

Fästpunkter vid användning av skruv

Vid montering med hjälp av skruv krävs det att man för-borrar och försänker skruven i karmen. Hålet täcks därefter med en täckplugg. Dimension på skruv ska klara att gå genom karm, eventuell drevmån och kunna fästa i vägg material.

När man skruvar fast partiet krävs det att man skummar runt om hela karmen.

På grund utav att en sektion är fast så kan man inte skruva partiet på de fästpunkter som man annars sätter monteringsblecken. Se nedan för rekommenderade fästpunkter.

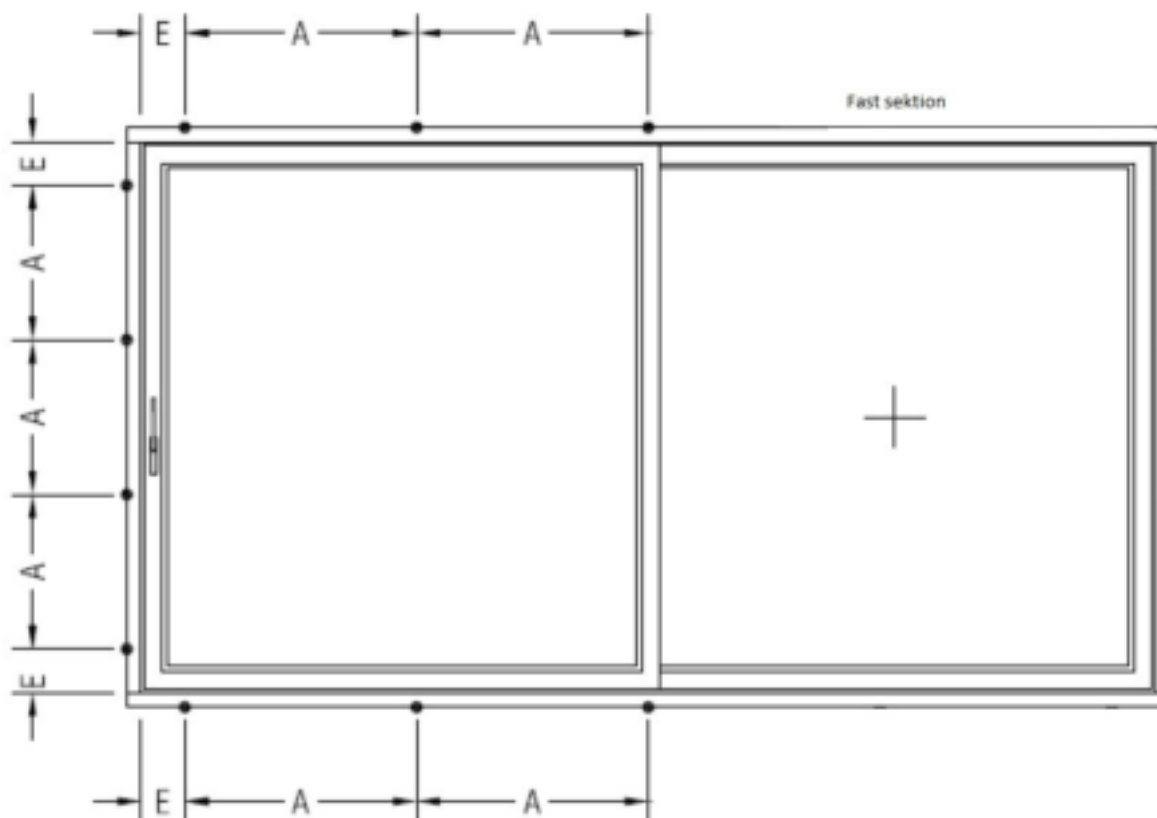

E = maxmått 150mm

A = maxmått 500mm

*Skruv som placeras i ovankant ska utgå främst från hörnen, ett bleck ska också alltid placeras i exakt centrum av partiet i ovankant.

Innan karmen är fixerad är det viktigt att man kontrollerar att det är samma avstånd mellan karmens sidor uppe, nere och i mitten. Även de diagonala avstånden i karmen bör kontrolleras (höger uppe/vänster nere och tvärtom) så att de är samma.

Tröskel

Tröskeln på Princess skjutdörrar är ej nedsänkbar.

Justering

Princess skjutdörr funktionstestas på fabrik och levereras med injusterade beslag för en enklare installation.

Ibland krävs det efterjustering av de rörliga delarna, följ instruktionerna nedan om den skjutbara delen behöver justering.

Justering skjutdörr höjded

Upplevs det som att dörren inte går i exakt lod/våg, kontrollera så att partiet är korrekt monterat för att utesluta felmontage. (Se kapitel om felsökning).

Är partiet korrekt monterat så kan man justera den skjutbara sektionen. Detta gör man genom att demontera skyddskåpan belägen längst ned på den skjutbara sektionen.

- Plastkåporna på vardera sida om aluminiumkåpan ska tas bort (obs dessa sitter med plastclips, använd inte övervåld för att få bort dessa då clipsen riskerar att gå sönder).



När plastkåporna är borttagna är det enkelt att fatta tag i aluminiumkåpan – Detta görs enklast när skjutdörren är i öppet läge

- Aluminiumkåpan demonteras genom att greppa kåpan i underkant och bryta den uppåt. När kåpan är borttagen blottas justerings-skruvarna.



Kåpan är försedd med spår som gör den enkel att montera och demontera.
Justerings-skruvarna är markerade på bilden ovan

Justera höjden på gångjärnen enligt bilden. Dörren går att justera +4mm till -2mm, tänk på att båda beslagen skall justeras.

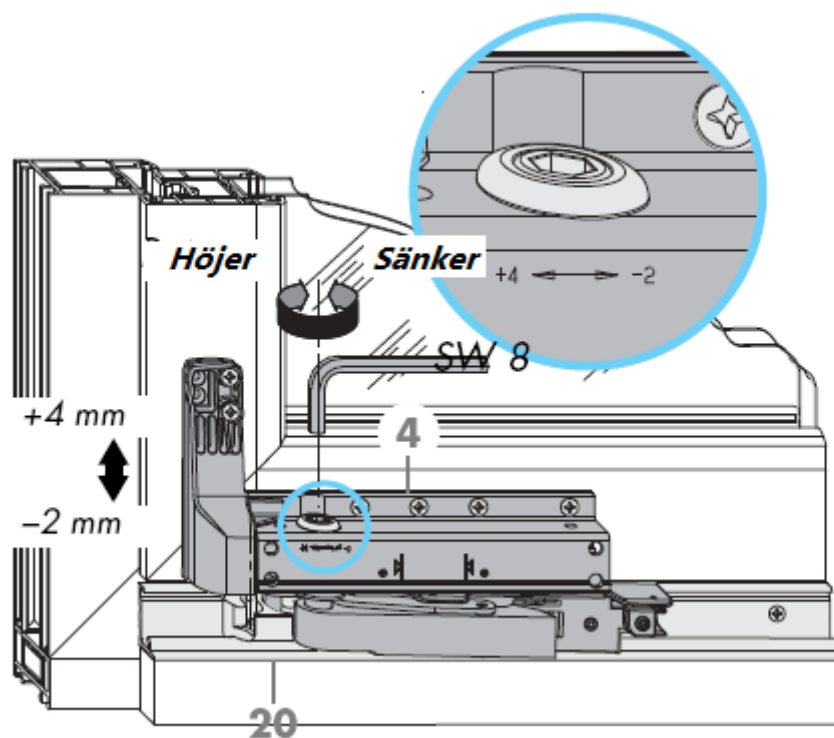

Justering anslag

Denna justering krävs då den skjutbara sektionen inte sluter helt tätt mot karm. Justering av anslaget avgör hur hårt sektionen pressas mot karmen när handtaget vrids från öppet till stängt läge. Detta är också något som kan justeras om handtaget är onormalt trögt att stänga/öppna.

Observera att det finns flertal punkter som går att justera runtom på den öppningsbara sektionen.



Justering medsols medför ett lägre tryck - **Justering motsols medför ett högre tryck**

Demontering av skjutdörr/glas

Vid montage av större partier kan man demontera glasen från enheten, för detta krävs det hjälp från en glasmästare.

Skjutbar sektion går inte att demontera. Demonteras den skjutbara sektionen så bryter man mot garantivillkoren och produkten täcks inte längre utav våra garantier.

Justering

Det finns möjlighet att justera den skjutbara sektionen ifall funktionen inte är tillfredställande eller om partiet inte tätar korrekt.

Anvisningar för justering utav beslagen finner ni via länk på vår hemsida.

Isolering

Tätning runt om partiet kan utföras på olika sätt. Bedömning av vilken metod som passar bäst görs individuellt av den som är ansvarig för monteringen. Vissa metoder av montering kräver dock att man isolerar genom att skumma runt om partiet.

Felsökning

Skulle skjutdörren inte glida lätt eller inte sluta helt tätt så ber vi er kontrollera följande innan ni kontaktar oss.

- Kontrollera överliggande balk så denna inte sjunkit ner och nu belastar konstruktionen. Detta kan man avgöra genom att kontrollera karmöverstyckets våglinje. Tänk på att noggrant kontrollera så att karmstycket inte bågnat eller skjutit rygg.
- Kontrollera tröskeln så att denna ligger helt i våg, kontrollera även så att denna inte bågnat.
- Sidokarmstycket ska inte heller ha bågnat och ska ha exakt lodlinje.

Upptäcker ni att tröskel, överstycke eller sidostycke på något sätt bågnat så är första steget att åtgärda detta.

Upplever ni att problemet kvarstår efter åtgärd så ber vi er kontakta oss.

Underhåll & Skötsel

För att investeringen i ert skjutparti skall vara i tillfredställande skick bör justering, rengöring och skötsel utföras regelbundet och enligt anvisningar nedan.

Det är innehavaren till produkten som ansvarar för att dess skötsel och underhåll utförs regelbundet.

Ytbehandling

Produkter i PVC är underhållsfria, profilerna behöver dock regelbundet rengöras om smuts bildas på ytan. Detta tas enklast bort med såpvatten. Om det finns grövre smuts avlägsnas detta med mildt rengöringsmedel. Observera att starkare rengöringsmedel, exempelvis aceton kan skada profilerna permanent.

Tröskel

Tänk på att trösklar normalt utsätts för ett större slitage än andra delar av karmkonstruktionen varför de är extra viktiga att se efter.

Beslag

Kräver inget större underhåll. Kontrollera regelbundet att dörrbladet rör sig obehindrat och att rörliga komponenter är i gott skick.

Tätninglist

Tätninglistan skall hållas hel och ren. Smörj in listan med vaselin eller fettstift för att hålla den mjuk och flexibel.

Rengöring av glasruta

För ett bra resultat vid rengöring av glasrutor är det att rekommendera dessa redskap: hink, två stycken mjuka luddfria trasor, fönsterskrapa av god kvalitet gärna med gummiblad samt några droppar diskmedel och ljummet vatten. Använd lite spolätska i vattnet när det är minusgrader ute. Undvik att putsa fönster i direkt solsken då detta medför ett sämre resultat.

Steg 1: Låt trasan vara riktigt blöt vid första påstrykningen för att få bort den grövsta smutsen, detta för att undvika repor på rutan, upprepa om glaset är hårt nedsmutsat. Glaset har en känslig yta och därför ska man aldrig ta bort föroreningar från rutor med hjälp av frätande-, slip-, och lösningsmedel samt aldrig använda sig av hårda eller vassa föremål som kan orsaka repor på fönsterglas.

Steg 2: Torka av högst upp på fönstret med ren, ludd fri trasa. Dra uppifrån och ned och utan att stanna på vägen med fönsterskrapan, torka av skrapan med en torr trasa mellan varje drag.

Steg 3: Torka bort eventuellt kvarvarande vatten i fönsterkanterna med torr, ludd fri trasa.
Färdigt!

Kondensbildning

På mycket välisolerade fönster och dörrar kan man få kondens på yttersidan av glaset, detta sker då oftast under höstmånaderna då luftfuktigheten är hög. Utvändig kondensbildning är ett naturligt fenomen som beror på att väldigt lite värme passar genom glaskassetten och därför inte värmer upp det yttre glaset. Kondens på fönstrets utsida påverkar inte funktionen på fönstret eller karmen negativt.

Återvinning

Uttjänat fönster/dörrar

Inom varje kommun finns det olika regelverk hur återvinningen sker, dessa kommunala regler kan man läsa om på din kommuns hemsida.

Emballering

De olika emballeringsmaterialen sorteras utifrån dess komponenter och efter de kommunala rekommendationerna som finns inom din kommun. Kontakta din kommun om du är osäker i återvinningshanteringen.

Garantier

Princess Garantibevis

- **Beslag:** 10 år skjutbeslag
- **Glaskassett:** 10 år mot kondens mellan glasen
- **Ytbehandling:** 30 år gäller standard vit kulör

Garantin gäller under förutsättning att fönstret är fackmannamässigt installerat samt att löpande underhåll sköts enligt anvisningar i denna folder.

Välkommen att kontakta oss med dina frågor.

Kronfönster

- en del av T fönster AB -

Huvudkontor:

Showroom, utställning och försäljning
Sandvägen 2
352 45 Växjö

Mail: info@kronfonster.se

Webbadress: www.kronfonster.se